

# Paranco figura 3. tipo ----- Hoist type ----- XM312NS4H10A/3

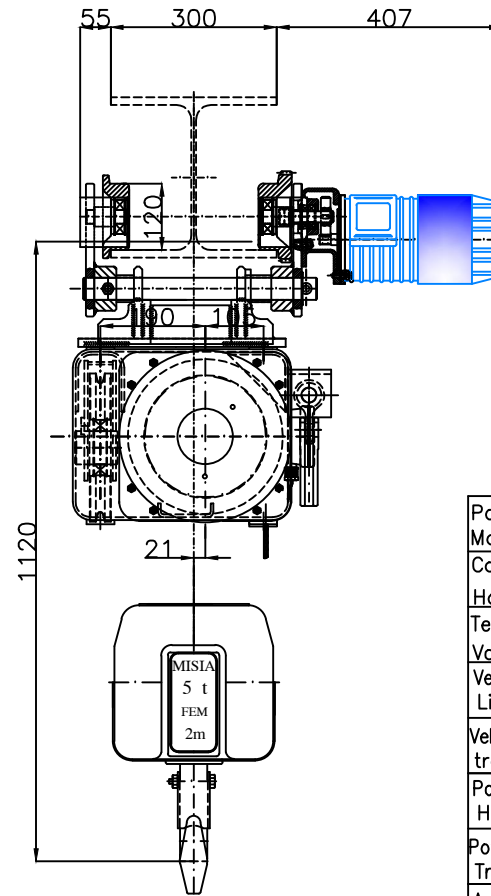
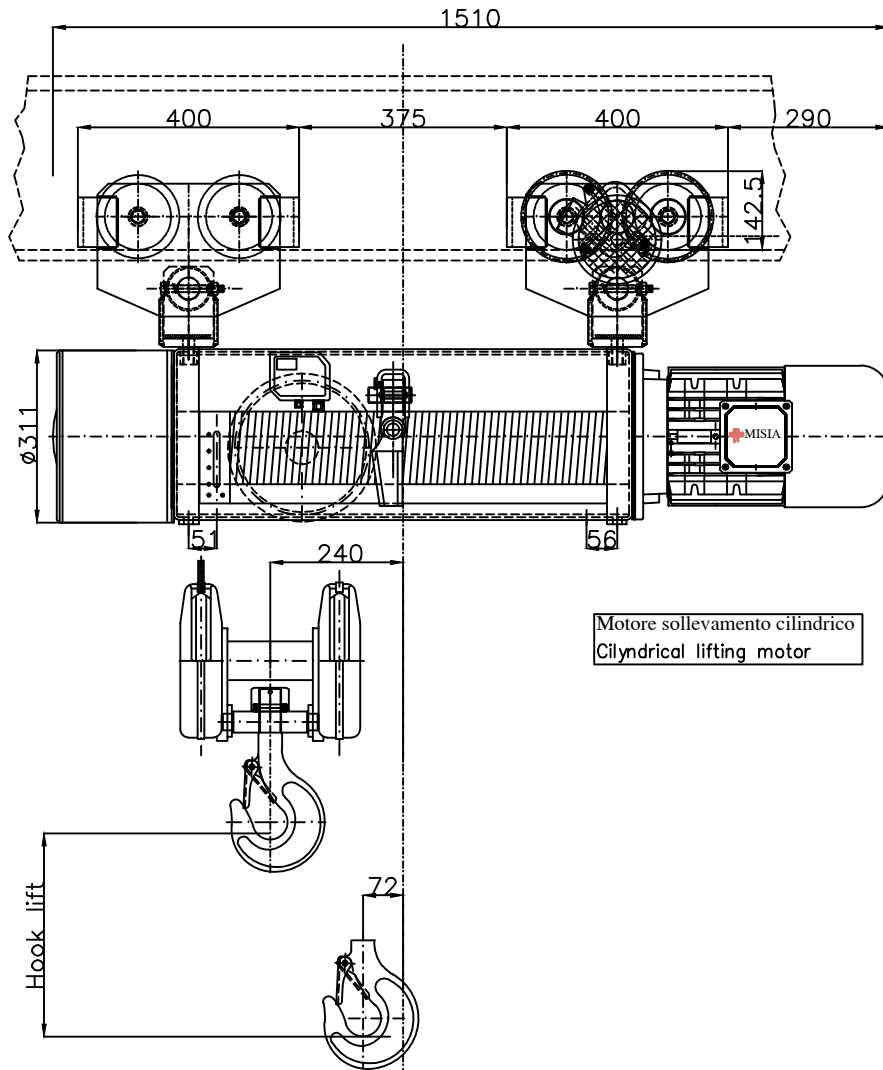

## Caratteristiche generali : General characteristics

Lato Motore		Reazioni statiche (daN) Static Reaction (daN)	
	R1	4291	daN
	R2	1169	daN
Lato Riduttore		Peso paranco Hoist weight	
		460 Kg	

Portata max Max capacity	5000	Kg.
Corsa gancio Hook lift	10	m.
Tensione : Voltage :	400V - 50 Hz	
Velocità di sollevamento Lifting speed	4/1.3	m/min.
Velocità di traslazione trolley speed	18	m/min.
Potenza motore di sollevamento Hoist motor power	4.0/1.3	kW.
Potenza motore di traslazione Trolley motor power	0.37	kW.
Assorbimento motore di sollevamento Hoist motor absorbment	9.2/7.0	A.
Assorbimento motore di traslazione Trolley motor absorbment	1.9	A.

Primitivo tamburo Drum pitch $\phi$	167 mm	Gancio DIN 15401 n°1.6 Classe S Hook Din 15401 n°1.6 S class		
Primitivo puleggia Sheave pitch $\phi$	197 mm	Fune zincata Galvanized Rope	$\phi 7\text{mm} \times \text{Lg } 46 \text{ m}$	Carico rottura Breaking load
				4386 Kg

PARANCO SERIE --- HOIST TYPE	MISIA  PARANCHI S.R.L.
XM312NS4H10A/3	
DIMENSIONI GENERALI --- OVERALL DIMENSIONS	Scala 1 : 10
	Revisione n° : Oggetto Rev:
	DATA : 10/07/07
	Dis. M.Ubbiali Visto. R.Brambilla