

Paranco figura 5. tipo ----- Hoist type ----- XM732NS4H16A/5

Serial number Misia :

Dimensione appoggi scala 2 : 1
Holders dimension scale 2 : 1

Fissaggio paranchi appoggiati
Supported hoist fixing

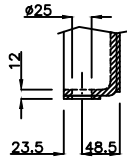

Fissaggio paranchi sospesi
Suspended hoist fixing

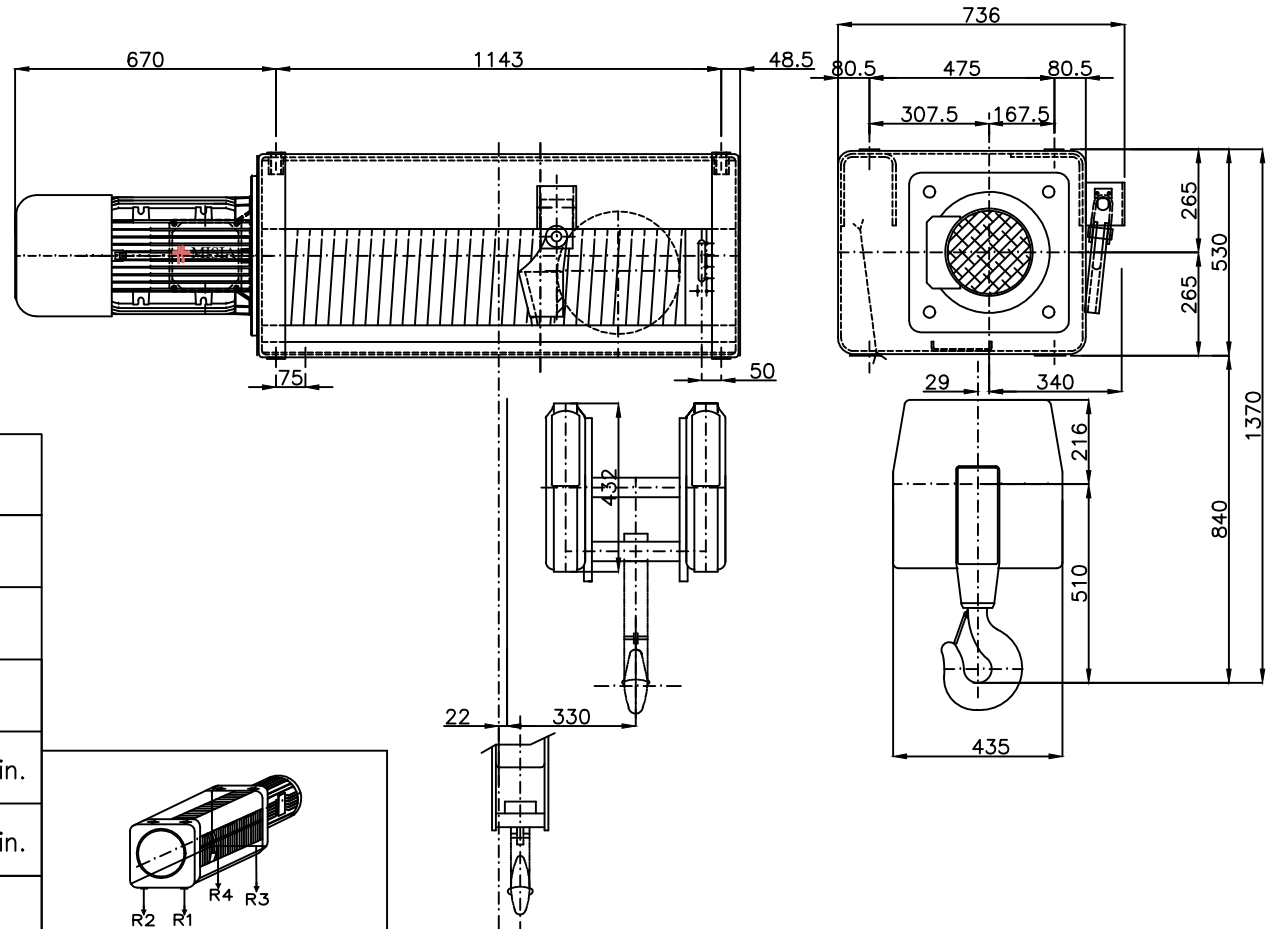
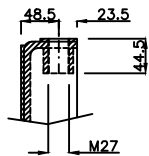

Caratteristiche generali : General characteristics

Portata max Max capacity	12500	Kg.
Corsa gancio Hook lift	16	m.
Tensione : Voltage :	400V - 50 Hz	
Velocità di sollevamento Lifting speed	4/1	m/min.
Velocità di traslazione trolley speed	n.a.	m/min.
Potenza motore di sollevamento Hoist motor power	11.8/2.9	kW.
Potenza motore di traslazione Trolley motor power	n.a.	kW.
Assorbimento motore di sollevamento Hoist motor absorbment	29.7/29	A.
Assorbimento motore di traslazione Trolley motor absorbment	n.a.	A.

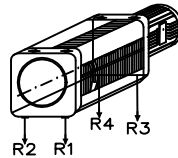

Reazioni massime e minime agli appoggi (valori statici) :
Maximun and minimun reaction on feet (static values) :

- R1 : 6063 daN	- R3 : 1794 daN
- R2 : 4278 daN	- R4 : 1265 daN

PARANCO SERIE --- HOIST TYPE	Scala 1 : 1
XM732NS4H16A/5	Revisone n. : Oggetto Rev:
DIMENSIONI GENERALI -- OVERALL DIMENSIONS	DATA : 31/10/11

MISIA PARANCHI S.R.L.
Dis. M.Ubbiali Visto. R.Brambilla