

Paranco figura 5. tipo ---- Hoist type -- XM740NS4H9/5

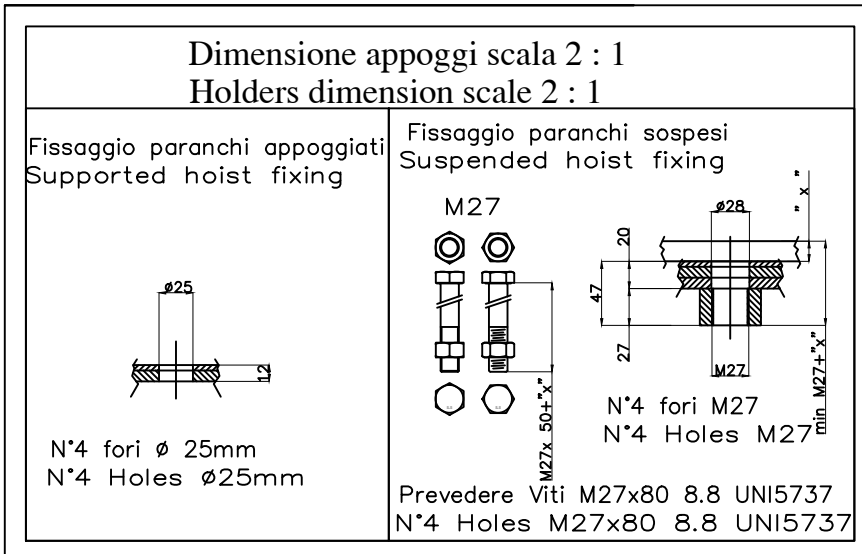
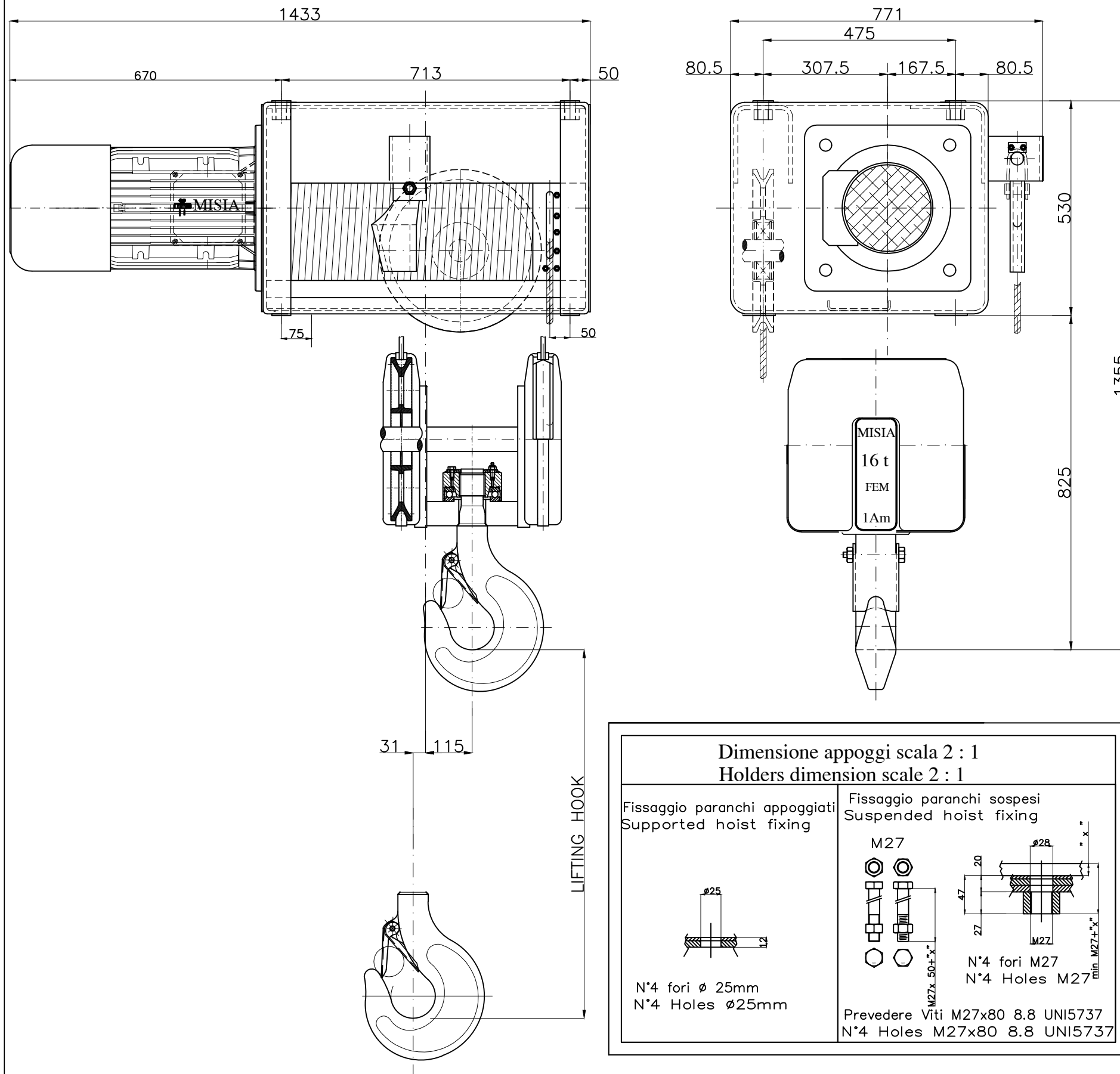

Reazioni massime e minime agli appoggi (valori statici)  
Maximun and minimun reaction on feet (static values)

- R1 : 6449 daN - R3 : 3402 daN
- R2 : 4549 daN - R4 : 2400 daN

PESO PARANCO : 800 Kg.

*Caratteristiche generali*  
*General characteristics*

Portata max Max capacity	16000	Kg.
Corsa gancio Hook lift	9	m.
Tensione : Voltage :	400V - 50 Hz	
Velocità di sollevamento Lifting speed	4	m/min.
Velocità di traslazione trolley speed	N.A.	m/min.
Potenza motore di sollevamento Hoist motor power	12	kW.
Potenza motore di traslazione Trolley motor power	N.A.	kW.
Assorbimento motore di sollevamento Hoist motor assorbment	24	A.
Assorbimento motore di traslazione Trolley motor assorbment	N.A.	A.

Note :

00	ELECTRIC ROPE HOIST MISIA TYPE XM740NS4H9/5	M.U.	R.B.	13/07/18
Rev.	DESCRIZIONE	Dis	Appr	Data

SCALA 1:1

Dis M.U.  
Contr R.B.  
Appr R.B.

Data Emissione  
13/07/18

	type XM740NS4H9/5
PARANCHI S.R.L.	type hoist type 5
	Misia number dwg/4473/r00
	00 Rev.